

DESCRIPCIÓN

52CE/3

Válvula de bola M x racor manguito F "extra compact" de paso total. Maneta de mariposa roja.

Conforme a la norma EN 13828.

DIMENSIONES

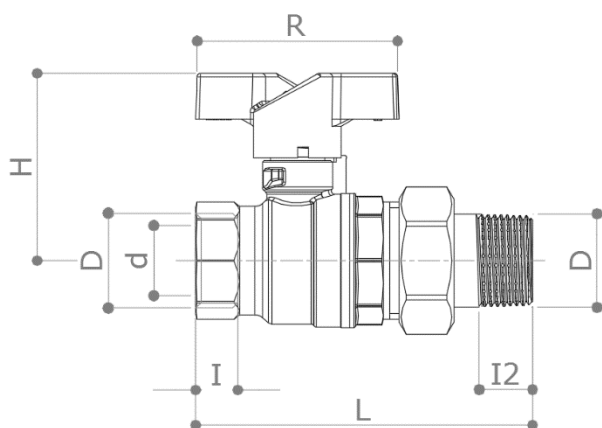

D	½" x ½"	¾" x ¾"	1" x 1"	1 ¼" x 1 ¼"
d	15	20	25	32
H	46	55,5	56	71
I	10.5	12	13.5	15.5
I2	13	14	16	17,5
L	83	96	107,5	129.5
R	58	65	65	75
Peso [g]	260	446	680	1090

Dimensiones in mm

Todas las roscas se realizan según las normas ISO 228

MATERIALES

Cuerpo	CW617N (UNI EN 12165) CuZn40Pb2 Niquelado exteriormente
Esfera	CW617N (UNI EN 12165) CuZn40Pb2 Cromata
Vástago	CW614N (UNI EN 12164) CuZn39Pb3
Prensaestopas	CW614N (UNI EN 12164) CuZn39Pb3
Asientos	2 x PTFE + 1 x PTFE en el vástago
Juntas tóricas	2 x FKM
Leva	Aluminio pintado

LÍMITES DE PRESIÓN / TEMPERATURA RECOMENDADOS

28 bar – 100°C – sin rotura

10 bar – 150°C – sin rotura

DIAGRAMA DE PÉRDIDAS DE CARGA

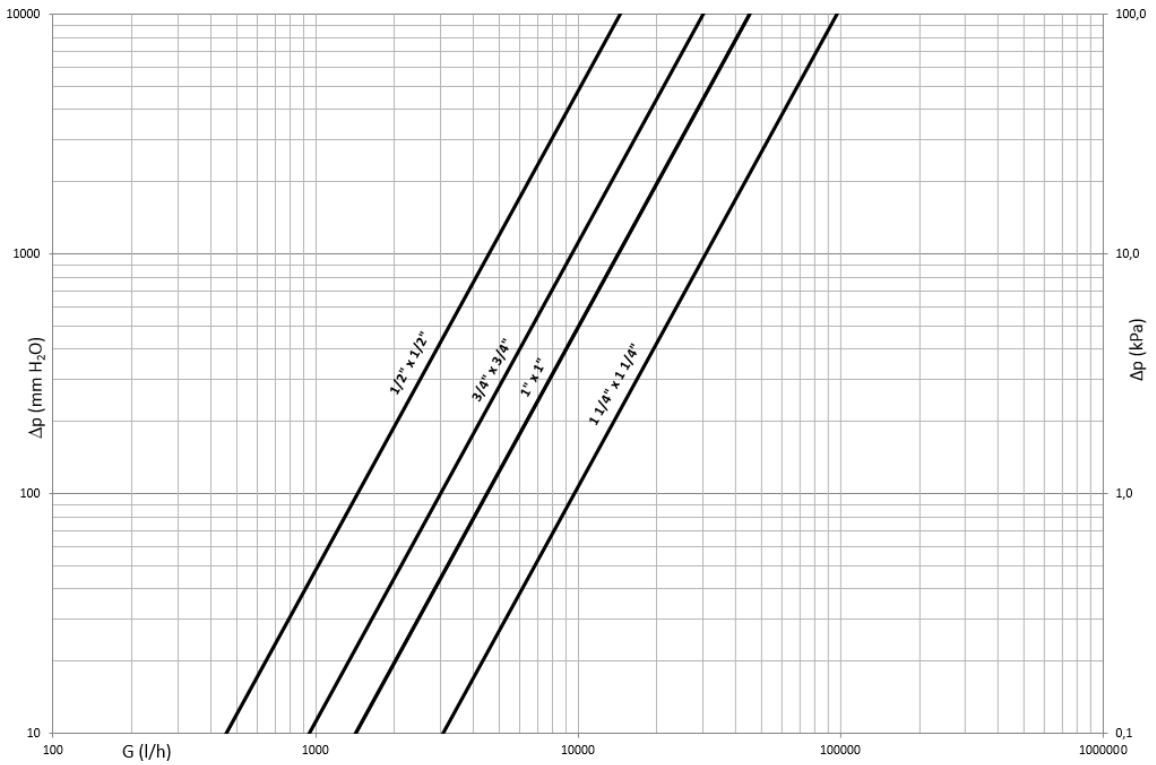

Dim.	1/2" x 1/2"	3/4" x 3/4"	1" x 1"	1 1/4" x 1 1/4"
Kv	14.5	30	45	97
PN	28	28	28	20

DIAGRAMA DE PRESIÓN / TEMPERATURA

