

DESCRIPTION

VT192P5

Actionneur proportionnel électromoteur 100-230V avec retour d'information, sélection de la vanne et réglage du débit via l'écran et possibilité de commande manuelle. Avec écran. Course maximale de 9 mm. Convient à toutes les vannes axiales Pettinaroli PICV (91, 92 et 93). Connexion M30x1.5, adapté aux normes Pettinaroli via OA7010 (non inclus).

DIMENSIONS

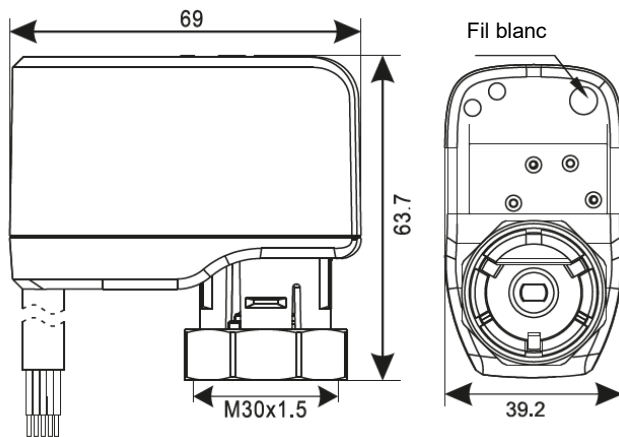

Dimensions en mm

CARACTÉRISTIQUES TECHNIQUES

Type	Proportionnel	Temps de course	12 sec/mm, réglable
Tension d'alimentation	100-230V AC 50/60Hz	Température ambiante maximale	-20° / + 50° C (@)
Signal de contrôle	0(2)-10VDC / 4(0)-20mA	Degré de protection	IP54
Feedback	0-10VDC / 0-20mA	Poids	140 g
Consommation de puissance	2 W; 0.2 W en veille	Couleur	Bleu
Courant de démarrage maximal	1 A	Niveau sonore	38 dB
Course maximale	Sélectionné par des pistons	Câble de connexion	5 x 0.5 mm ²
Force d'actionnement	200N	Longueur du câble	100 cm (sans halogens)
		Adaptateur/anneau	OA7010

(@) Sans formation de condensation

L'actionneur électromoteur 100-230 V **VT192P5** est largement utilisé pour actionner en mode proportionnel les vannes de régulation indépendantes de la pression PICV, pour le contrôle des systèmes de chauffage et de refroidissement via un BMS (système de gestion de bâtiment) ou un thermostat d'ambiance approprié (qui gère et génère des signaux analogiques de tension et de courant proportionnels). La connexion électrique est traitée dans la section suivante.

CERTIFICATIONS



Pettinaroli UK - Riverside, Unit K Austin Way Hamstead Industrial Estate Birmingham B42 1DU - UK

SCHÉMA ÉLECTRIQUE

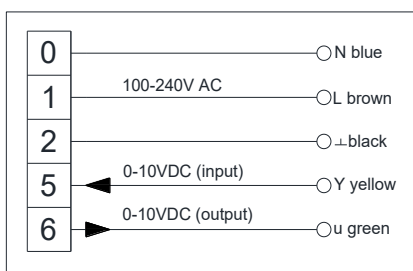

INDICATION DE L'ÉTAT DE FONCTIONNEMENT

L'actionneur électromoteur 100-230 V **VT192P5** est équipé d'un écran pour configurer les paramètres. En fonctionnement normal, il affiche le signal de contrôle envoyé à l'actionneur. Il faut assurer que le neutre du signal de contrôle soit connecté et que il vient du contrôleur qui envoie le signal.

BOUTONS ET FONCTIONS

- Power/Confirmation : L'utilisateur peut confirmer le réglage en appuyant. Allume/éteint l'actionneur en appuyant et en maintenant enfoncé.
- "+" : Augmente le réglage des données
- "-" : Diminue le réglage des données

INSTALLATION

Pour des raisons de sécurité électrique, l'actionneur électromoteur **VT192P5** doit être installé entre deux surfaces horizontales. Évitez toute installation à l'envers. Installez toujours l'actionneur avec le verrou complètement rétracté.

Ne pas alimenter l'actionneur s'il n'est pas installé sur la vanne.

Serrez l'anneau de connexion uniquement à la main.

Laissez un espace libre de 20 cm au-dessus de l'actionneur pour y accéder si nécessaire.

PARAMÈTRES

L'actionneur détecte le point mort bas à chaque mise sous tension. Puis « 0-10 » clignote 3 fois, puis l'initialisation (recherche du point mort bas) commence : l'actionneur déplace initialement la broche vers le haut (2) puis vers le bas.

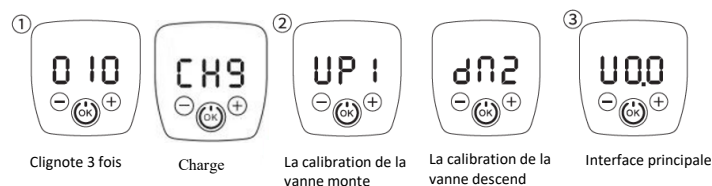

L'actionneur stocke les réglages : pour stocker correctement les réglages, veuillez ne pas éteindre l'actionneur pendant 10 secondes.

SÉLECTION DE LA VANNE ET RÉGLAGE DU DÉBIT MAXIMAL

La préconfiguration des séries PICV 92, 91 et 93 ainsi que des vannes de régulation 662, 663, 664 peut être effectuée en sélectionnant le modèle de la vanne et le débit de conception souhaité. L'actionneur mémorisera la course correspondant à la vanne et au débit sélectionnés.

- Appuyez et maintenez enfoncés les boutons "+" et "OK" pendant au moins 3 secondes pour accéder au menu de sélection de la vanne. "NON" s'affichera initialement : cela signifie qu'aucun modèle de vanne n'est sélectionné et que la course peut être saisie manuellement.
- Appuyez sur « + » ou « - » pour changer le modèle de vanne. Les modèles de vannes pouvant être sélectionnés sont :

- 15V: 92VL DN15
- 15L: 92L DN15
- 15H: 92H DN15
- 20L: 92L DN20
- 20H: 92H DN20
- 25L: 92L DN25
- 25H: 92H DN25
- 32H: 92H DN32
- 40H: 92H DN40
- 50H: 92H DN50

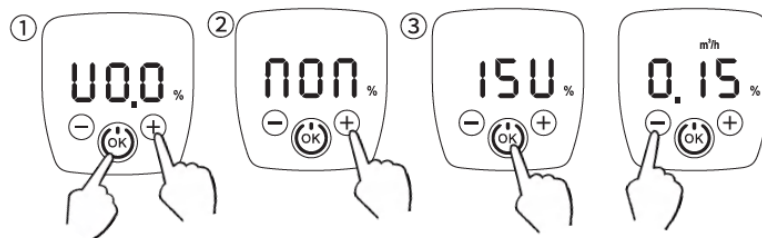

Utilisé sur les vannes de régulation de la série PICV 91 et 662, 663, 664, sélectionnez 15 V et maintenez un débit maximum. Utilisé sur la série PICV 93, sélectionnez 25 L et maintenez le débit maximum.

- Appuyez sur OK pour confirmer le modèle de vanne sélectionné et procéder au réglage du débit maximum. Par défaut, chaque fois que l'utilisateur accède au menu de sélection du modèle de vanne et sélectionne un modèle de vanne, le débit maximum correspondant s'affiche.

MODÈLE DE VANNE	DÉBIT MAX [GPM]	DÉBIT MAX [m3/h]
15V	0.65	0.15
15L	1.98	0.45
15H	3.74	0.85
20L	4.40	1.00
20H	8.15	1.85

MODELLO VALVOLA	DÉBIT MAX [GPM]	DÉBIT MAX [m3/h]
25L	11.00	2.50
25H	14.50	3.30
32H	22.90	5.20
40H	39.60	9.00
50H	61.50	14.00

- Appuyez sur « + » ou « - » pour modifier la portée maximale, puis appuyez sur « OK » pour confirmer et revenir à l'écran principal.

EXÉCUTER UNE VÉRIFICATION

- Appuyez et maintenez « - » pendant au moins 3 secondes ; tous les indicateurs LED clignoteront.
- Le réglage actuel de la course sera affiché. Les touches « - » et « + » ne sont pas actives.
- Appuyez sur OK pour confirmer le réglage et revenir à l'écran principal, ou attendez 5 secondes.

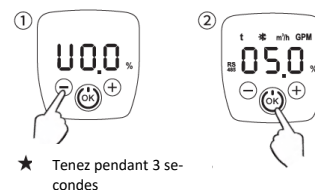

RÉGLAGE DE LA COURSE

(quand aucune vanne n'est sélectionnée, alors "NON" s'affiche)

- Appuyez et maintenez « - » pendant au moins 3 secondes pour accéder au réglage de la course ; tous les indicateurs LED clignoteront.
- Appuyez sur « + » ou « - » pour modifier la course, la plage réglable est de 2 à 9 mm.
- Appuyez sur OK pour confirmer le réglage et revenir à l'écran principal.

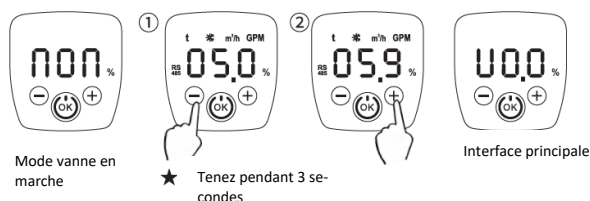

PRISE MANUELLE

- Depuis l'écran d'accueil, appuyez brièvement sur « OK » pour passer en mode de commande manuelle. Le pourcentage d'ouverture actuel sera affiché (selon les caractéristiques de contrôle sélectionnées).
- Appuyez sur « + » ou « - » pour modifier le pourcentage d'ouverture de l'actionneur, entre 0 % (complètement fermé) et 100 % (complètement ouvert). ÉVITER d'appuyer sur « OK » pour maintenir l'actionneur en mode de commande manuelle.
- Si la touche « OK » est enfoncée, l'actionneur quitte le mode de commande manuelle.



SÉLECTION DU SIGNAL DE COMMANDE

- Appuyez et maintenez « OK » et « - » pendant au moins 3 secondes pour accéder à la sélection du signal de commande. Le signal de contrôle actuel clignote.
- Appuyez sur « + » ou « - » pour sélectionner le signal de commande.
 - 010 : signal de commande 0-10 V (par défaut).
 - 210 : signal de commande 2-10 V.
 - 420 : signal de commande 4-20 mA.
 - 020 : signal de commande 0-20 mA.
- Appuyez sur OK pour confirmer le réglage et revenir à l'écran principal. Le signal de retour est fourni sous forme de signal de tension dans les cas où 0-10 V et 2-10 V sont sélectionnés ; il est fourni sous forme de courant dans les cas où 4-20 mA et 0-20 mA sont sélectionnés.

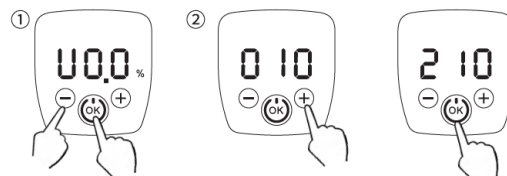

PARAMÈTRES DU MENU : Pour accéder au menu des paramètres, appuyez et maintenez « + » et « - » pendant au moins 3 secondes. Trois paramètres définis peuvent être sélectionnés : vitesse de fonctionnement, unités de mesure, caractéristiques de contrôle.

I. RÉGLAGE DE LA VITESSE DE COURSE

- Appuyez et maintenez « + » et « - » pendant au moins 3 secondes pour accéder au réglage de la vitesse de course. "t" clignotera.
- Appuyez sur « + » ou « - » pour modifier la durée de fonctionnement. Elle peut être réglée entre 5 s/mm et 20 s/mm. Le réglage par défaut est 12 s/mm.
- Appuyez sur OK pour confirmer le réglage et revenir à l'écran principal, ou appuyez à nouveau sur « + » et « - » et maintenez-les enfoncés pour accéder au paramètre suivant..

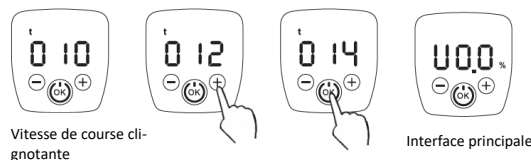

II. PARAMÈTRES DE L'UNITÉ DE MESURE

- Appuyez et maintenez « + » et « - » jusqu'à ce que les unités de mesure sélectionnées commencent à clignoter. Les unités de débit et de température peuvent être sélectionnées parmi les unités métriques ou impériales : m3/h et °C – métrique (par défaut) ; GPM et °F – impérial ;
- Appuyez sur « + » ou « - » pour changer les unités

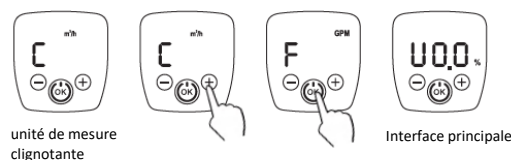

- Appuyez sur OK pour confirmer le réglage et revenir à l'interface principale, ou appuyez à nouveau sur « + » et « - » et maintenez-les enfoncés pour entrer le paramètre suivant.

III. CONTRÔLE DES FONCTIONS

- Appuyez et maintenez « + » et « - » jusqu'à ce que les options des fonctions de contrôle commencent à clignoter :
Linéaire – LIN ;
Pourcentage faible égal – LQU ;
Pourcentage égal – EQU (par défaut)
- Appuyez sur « + » ou « - » pour modifier les caractéristiques de contrôle
- Appuyez sur OK pour confirmer le paramètre et revenir à l'interface principale.

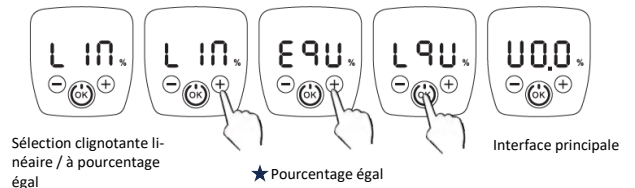

RESTAURER LES PARAMÈTRES D'USINE

- Appuyez et maintenez « OK » pendant 5 secondes. « RES » commencera à clignoter.
- Appuyez à nouveau sur « OK » : l'écran affichera alternativement RES et OK ; à ce stade, la réinitialisation d'usine est terminée. Si l'utilisateur n'appuie pas sur « OK », la réinitialisation d'usine sera annulée après 10 secondes.

